

greenworks

pro

ITEM#52429
STB409
(80V充電式ナイロントリマー)

取扱説明書

80V充電式ナイロントリマー

この度は、80V充電式ナイロントリマーをお買い上げいただき、誠にありがとうございます。
ご使用前にこの「**取扱説明書**」をよくお読みになり、正しくお使いください。
本書は、お読みなった後も大切に保管してください。

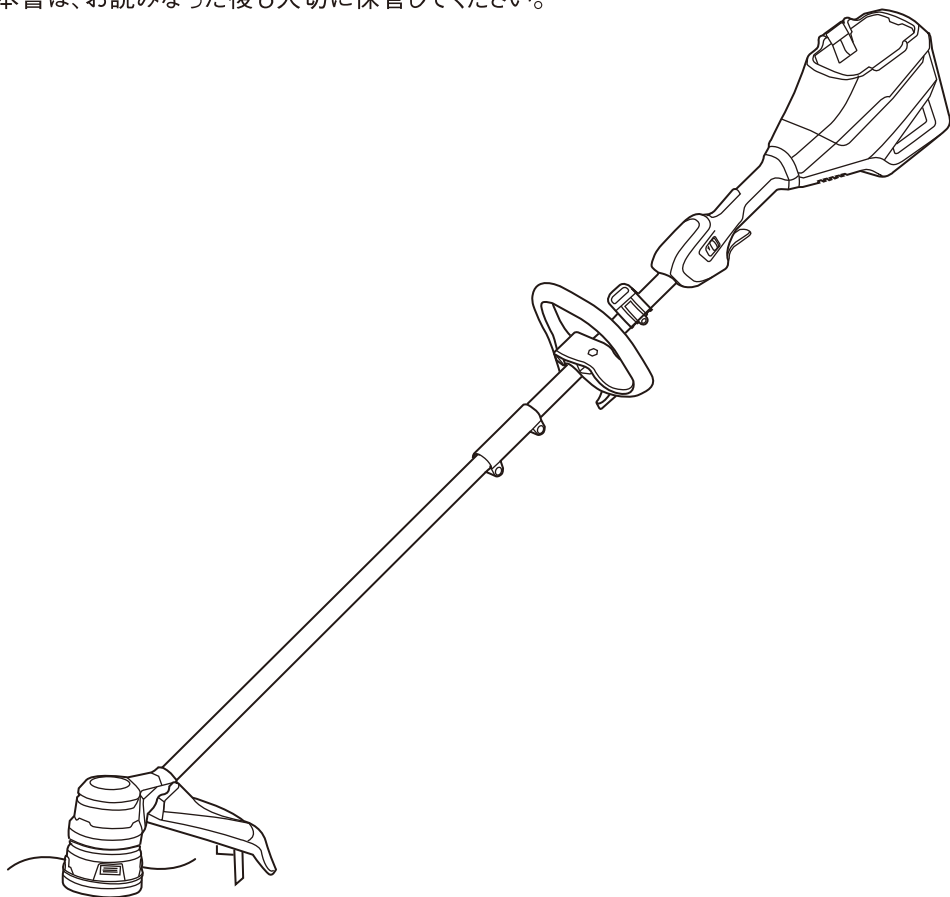

1. 電動製品の安全上のご注意

お使いになる人や他の人への危害、財産への損害を防止する為に、必ずお守りいただきたいことを説明しています。安全にお使いいただくために、以下の注意事項を必ずお守りください。

 **警告** 誤った取り扱いをしたときに、使用者が死亡または重傷を負う可能性が想定される内容のご注意。

 **注意** 誤った取り扱いをしたときに、使用者が傷害を負う可能性が想定される内容および物的損害のみの発生が想定される内容のご注意。

警告

- **作業場はいつもきれいに保ってください。**
散らかった場所や作業台は、事故の原因になります。
- **作業場や保管場所の周囲状況も考慮してください。**
 - ・ ナイロントリマー本体やバッテリーは雨の中や湿った場所で使用・保管しないでください。感電や発煙のおそれがあります。
 - ・ 作業場は十分に明るくしてください。暗い場所での作業は、事故の原因になります。
 - ・ 可燃物、可燃性あるいは腐食性の液体やガスのある場所での使用、充電、保管をしないでください。発火や火災のおそれがあります。
- **無理して使用しないでください。**
 - ・ 安全に能率良く作業するために、電動製品の能力に合った速さで作業してください。能力以上での使用は、事故の原因になります。
 - ・ 指定された用途以外に使用しないでください。けがの原因になります。
- **使用しない場合は、きちんと保管してください。**
 - ・ 乾燥した場所で、子供の手が届かない所または鍵のかかる場所に保管してください。事故の原因になります。
 - ・ 製品本体やバッテリーの温度が50℃以上に上がる可能性のある場所（金属の箱や夏の車内など）に保管しないでください。バッテリーの劣化の原因になり、発煙・発火のおそれがあります。
- **感電に注意してください。**
製品使用中、身体をアース（接地）されているものに接触させないようにしてください。
- **子供を近づけないでください。**
 - ・ 作業者以外、電動製品に触れないでください。けがの原因になります。
 - ・ 作業者以外、作業場へ近づかないでください。けがの原因になります。
 - ・ 安全に責任を負う人の監視または指示がないかぎり、補助を必要とする人が単独で使用しないでください。
- **専用の充電器やバッテリーを使用してください。**
記載されている指定の充電器やバッテリーを使用してください。
指定外のバッテリーを使用すると、破裂して侵害や損害を及ぼすおそれがあります。

警告

- **作業に合った電動製品を使用してください。**
 - ・指定された用途以外に使用しないでください。けがの原因になります。
- **きちんとした服装で作業してください。**
 - ・だぶだぶの衣類やネックレスなどの装身具は、着用しないでください。
 - ・屋外での作業の場合には、ゴム手袋や滑り止めの付いた履物の使用をお勧めします。滑りやすい手袋や履物は、けがの原因になります。
 - ・長い髪は、帽子やヘアカバーなどでおってください。回転部に巻き込まれるおそれがあります。
- **保護メガネを使用してください。**

作業時は保護メガネを使用してください。また、粉塵の多い場所では、防じんマスクを併用してください。飛び散った粉じんが目や鼻に入るおそれがあります。
- **防音保護具を着用してください。**

騒音の大きい作業では、耳栓、イヤホンなどの防音保護具を着用してください。
- **無理な姿勢で作業しないでください。**

常に足元をしっかりとさせ、バランスを保つようにしてください。
- **電動製品は、注意深く手入れをしてください。**
 - ・安全に能率よく作業していただくために、常に手入れをしてください。手入れを怠るとけがの原因になります。
 - ・グリップ部は、常に乾かしてきれいな状態に保ち、油やグリスが付かないようにしてください。けがの原因になります。
- **油断しないで、十分注意して作業をしてください。**
 - ・電動製品を使用する場合は、取り扱い方法、作業の仕方、周りの状況など、十分注意して慎重に作業してください。軽率な行動をとると事故やけがの原因になります。
 - ・常識を働かせてください。非常識な行動をすると、事故やけがの原因になります。
 - ・疲れている場合は、使用しないでください。事故やけがの原因になります。
- **バッテリーの端子間を短絡（ショート）させないでください。**

釘袋などに入れると、短絡（ショート）して、発煙、発火、破裂などのおそれがあります。
- **バッテリーの内部に、水のような導電性の液体を入れないでください。**

発熱、発火、破裂などのおそれがあります。
- **次の場合は、電動製品のスイッチを切り、バッテリーをナイロントリマー本体から取り外してください。**
 - ・使用しない、または準備・調整・保守・点検・修理する場合。
 - ・付属品や別売品を取り付け、交換する場合。
 - ・その他、危険が予想される場合。
電動製品が作動して、けがの原因になります。
- **不意な始動は避けてください。**

スイッチに指を掛けて運ばないでください。
電動製品が作動して、けがの原因になります。

警告

- 調節に用いた工具は必ず取り外してください。
電源を入れる前に、調節に用いた工具類が取り外してあることを確認してください。
- 損傷した部品がないか点検してください。
 - ・使用前に、部品の損傷がないか十分点検し正常に動作するか、また所定能力を発揮するか確認してください。
 - ・破損した部品交換や修理は、お買い求めの販売店に依頼してください。
 - ・スイッチで始動および停止操作のできない電動製品は、使用しないでください。
誤作動して、けがの原因になります。

2. 本製品の使用上のご注意

先に電動製品共通の注意事項を述べましたが、充電式ナイロントリマーについては、次に述べる注意事項も守ってください。

警告

- 雨の中での作業や雨あがり直後の濡れた草の刈込みはしないでください。
また雨が降っているときに屋外に放置したり、本体が濡れている状態では決して使用しないでください。
 - ・感電や漏電のおそれがあり、事故やけがの原因になります。
- 使用中は、本体を両手で確実に保持してください。
確実に保持していないと、けがの原因になります。
- 誤って落としたり、ぶつけたときは、本体などに破損や亀裂、変形がないことをよく点検してください。
破損や亀裂、変形があるまま使用すると、事故やけがの原因になります。
- 使用中、本体の調子が悪かったり、異常音が生じたときは、直ちにスイッチを切って使用を中止し、点検・修理をお買い求めの販売店に依頼してください。
そのまま使用していると、事故やけがの原因になります。
- 作業の際は必ず長ズボン、運動靴などを着用してください。
刃物に小石などが当たって飛散し、けがの原因になります。
- 飛散保護カバーは、必ず指定の位置に取り付けて使用してください。
飛散保護カバーを取り付けないと、小石などが飛び散った際けがの原因になります。
- 子供やペットなどのいるそばで使用しないでください。また、子供には絶対に使用させないでください。
- ナイロントリマーを使用する前に、作業場所内にある小石や異物(枝、ガラス、金属類)などの障害物を取り除いてください。
けがの原因になります。

警告

- 作業する箇所に、電線管・水道管やガラス管などの埋接物がないことを確認してください。
埋接物があると本製品が接触し感電や漏電・ガス漏れなどのおそれがあり、事故の原因になります。
- 使用する前に、必ず周囲に人がいないことを確認してください。
事故やけがの原因になります。
- 使用中は半径15m以内に他の人や動物などを近づけないでください。
- 使用中はナイロントリマーの回転部に手足や顔などを近づけないでください。またスイッチを切った後も、ナイロントリマーはしばらく回っていますので注意してください。
けがの原因になります。
- 使用時に振動が発生しますので長時間の連続使用は、身体に負担をかけることがあります。
定期的に休憩してください。また短時間であっても疲れを感じた場合は、直ちに作業を中断し休憩してください。
- 運搬時、保管時には必ずバッテリーを抜き、スイッチが反応しないようにしてください。
- 本来の使用目的以外の方法で使用しないでください。

注意

- ナイロントリマーの点検やお手入れの際は、必ず手袋を着用してください。
けがの原因になります。
- 使用しない場合は、必ず屋内に保管してください。事故のおそれがありますので、次のような場所を避けて保管してください。
 - ・子供の手が届いたり、簡単に持ち運べる場所。
 - ・温度や湿度が急変する場所。
 - ・湿気の多い場所。
 - ・直射日光の当たる場所。
 - ・揮発性物質の置いてある場所。
- 油や薬品などが製品に付いたままにしないでください。
変色、変形、ひび割れなど故障の原因になります。
- 使用前に点検を行い、ネジなどがゆるんでいたら、締め直してから使用してください。

3. 各部の名称

ナイロントリマー:1台

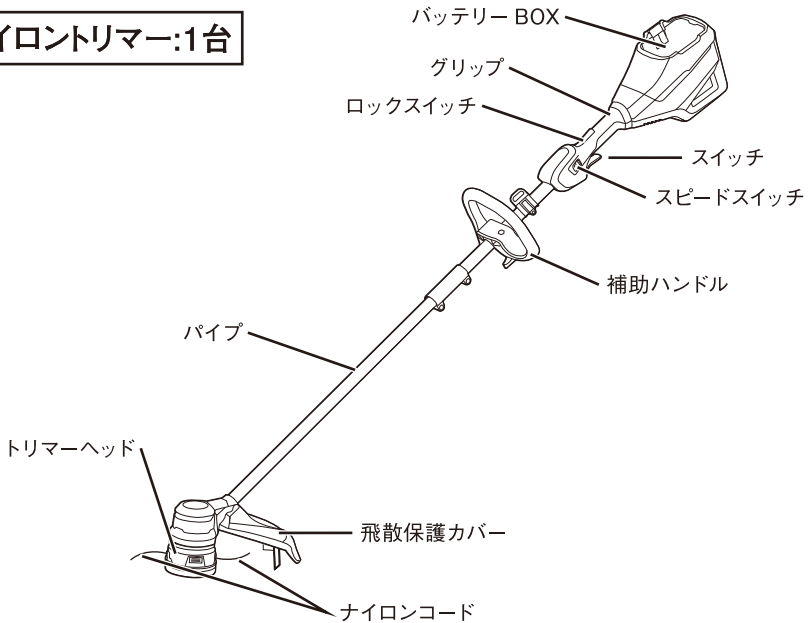

4. 付属品

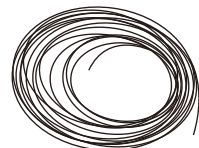
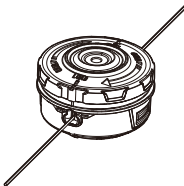
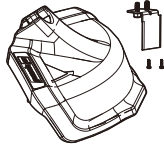
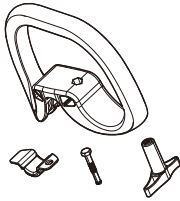

5. 仕様

品番	STB409
モーター	直流モーター
全負荷回転数	5000/6000min ⁻¹
刈り込み幅	35.6/40.6mm
ナイロンコード	φ2.4~2mm×7.9m
連続使用時間	約50分(無負荷時)
寸法	約幅320×高さ275×長さ1750(mm)
使用可能バッテリー	BAB740
質量	約4kg(バッテリー含まず)

6. 組み立て方法



- 付属品の取り付け、取り外しの際は必ずスイッチを切り、本製品からバッテリーを取りはずしてください。

① 飛散保護カバーを取り付ける

- トリマーヘッド付け根部のネジを、プラスドライバーで取り外します。
- 飛散保護カバーをトリマーヘッドに装着します。
- 飛散保護カバーのネジ穴をトリマーヘッドのネジ穴に合わせます。
- ネジを締め付けて、固定します。

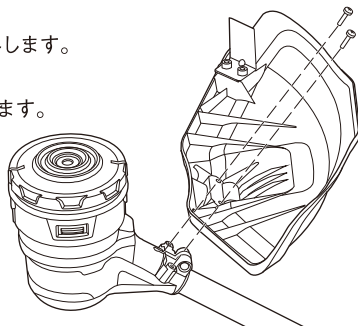

② パイプを組み立てる

- パイプ接合部のネジを少し緩めます。
- リリースボタンと、位置固定穴の向きをそろえます。
- リリースボタンを押し込みながら、パイプを「カチッ」と音が鳴るまで押し込みます。
- パイプをしっかり差し込んだ後、パイプ接合部のネジをしっかり締めめます。

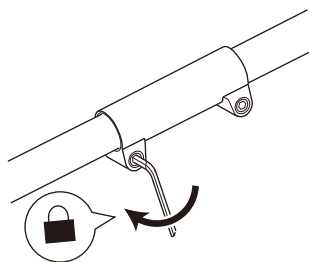
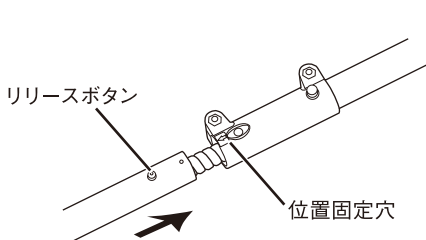

③ 補助ハンドルを取り付ける

- 補助ハンドルからノブを外します。
- 補助ハンドルと下クランプをパイプに取り付けます。
※ 下クランプのU字カット部を先に、ボルトにはめてください。
- 補助ハンドルをお好みの位置にセットします。
- ノブで補助ハンドルを締め付けます。

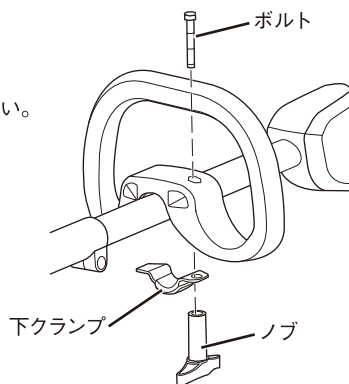

7. バッテリーの取り外し・取り付け

●取り付けるとき

バッテリーを取り付けるときは、「カチッ」と音がするまで、しっかりと差し込んでください。

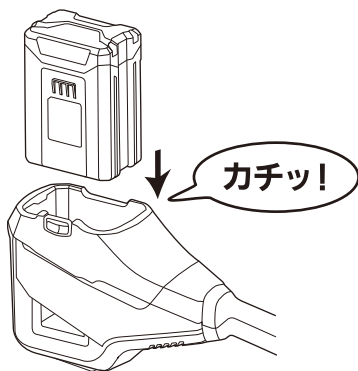

●取り外すとき

バッテリーを本体から取り外すときは、ラッチを押しながらスライドさせて引き抜きます。

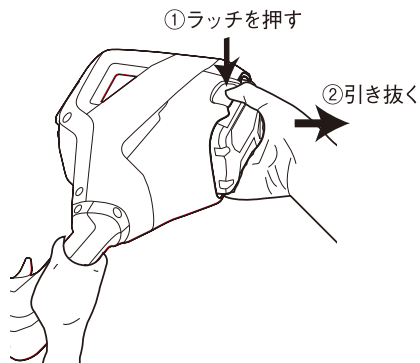

8. 肩掛けベルトの取り付けと使い方

- ① 肩掛けベルトのカラビナを、ナイロントリマー本体のハンガー部に取り付けます。
- ② 肩掛けベルトを装着します。
- ③ 装着後、肩掛けベルトの長さを使いやすい長さに調節してください。

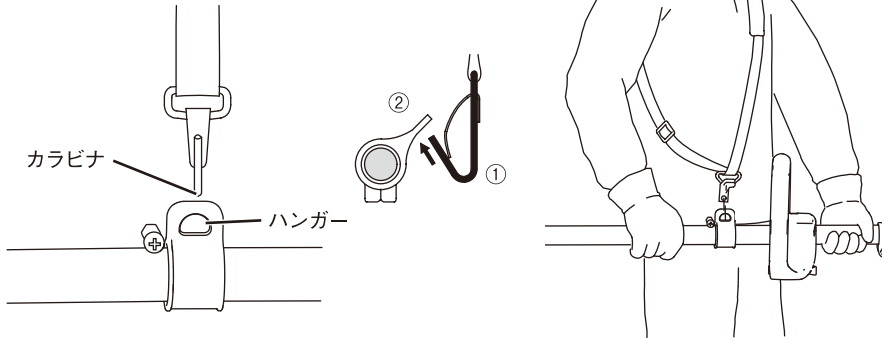

- ・ 肩掛けベルトの脱着レバーを外すときは、下図のように脱着レバーを両側から押すと外れます。
- ・ 結合する際は、「カチッ」と音がするまでしっかりと脱着レバーを差し込んでください。

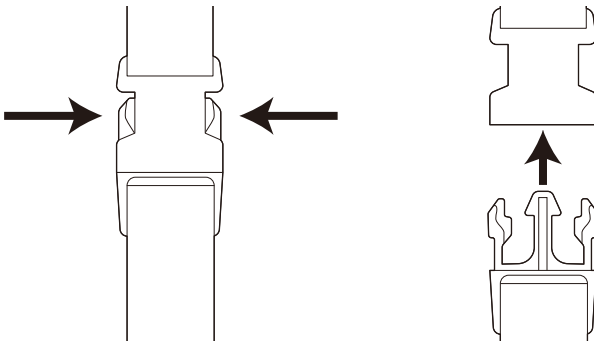

9. ナイロンコードの長さ調整

●ナイロンコードを送り出す方法

作業中ナイロンコードが短くなったときは、ロックスイッチとスイッチを押し、コードを回転させた状態でトリマーヘッドを軽く地面に叩きつけてください。

※ ナイロンコードが出すぎた場合、切断刃に当たって切れます。

※ 切れたコードが飛散しますので十分ご注意ください。



飛散保護カバーの切断刃の取り付け向きを変更することで、送り出した時のナイロンコードの長さを変更できます。

- ① バッテリーを外します。
- ② 切断刃から、刃のネジを外します。
- ③ 切断刃を、180° 回転させます。
- ④ 六角レンチで切断刃用ネジを締めます。

※ ナイロンコードの長さは、約36cm/約41cmの円のように調整できます。

※ 約36cmの円になるようにすると、より長時間使用できます。

※ 約41cmの円になるようにすると、より大きい面積を刈り込むことができます。

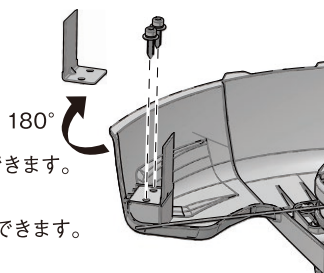

10. 使用方法

⚠ 警告

- スイッチを入れるとき、回転部に身体が触れないようにしてください。
- 急斜面地では使用しないでください。
また、はしごに乗っての作業や、気に登っての作業など不安定な場所では使用しないでください。

⚠ 注意

- 作業中回転部を、必ず地面より浮かせて使用してください。

- ① ロックスイッチを押しながらスイッチを引きます。
※ 作業中以外はロックスイッチを押したままにしないでください。
- ② スピードスイッチで希望の動作速度にします。
※ スピードスイッチを1にすると低速に、2にすると高速になります。

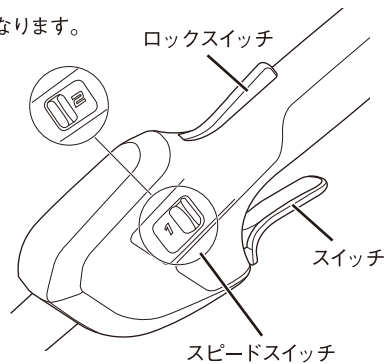

- ③ スイッチを離すと停止します。
※ スイッチを離してもすぐに停止しません。
本体の持ち運び、ナイロントリマーの点検やお手入れは、必ず機械が停止したことを確認してから、バッテリーを取り外してから行ってください。

11. ナイロンコードを交換する



注意

●7.9m以上のナイロンコードを巻き付けしないでください。(コード直径が2.0mmの場合)

※ナイロンコードの直径が太くなると、巻き付けられる長さが短くなります。

①古いナイロンコードを取り除く

- トリマーヘッドの側面にあるタブを同時に押します。
- トリマーヘッドのロックが外れたら、取り外します。
- 残っているナイロンコードを取り除きます。
- すべての部品に付着した汚れやゴミを清掃します。

内部部品が摩耗または損傷している場合は、交換してください。

- トリマーヘッドの緑線と本体側の緑線を合わせます。
- 「カチッ」と音がするまでトリマーヘッドを押し込みます。

①-a.

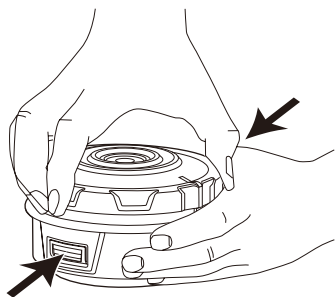

①-b.

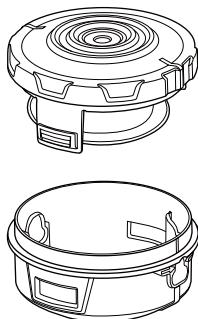

①-f.

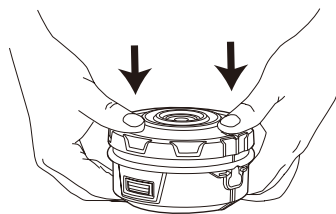

②新しいナイロンコードを巻き付ける

- トリマーヘッドの緑線と本体側の緑線を合わせてください。
- ナイロンコードを穴に通し、ナイロンコードの先が反対側の穴から出るまで押し込みます。

②-a.

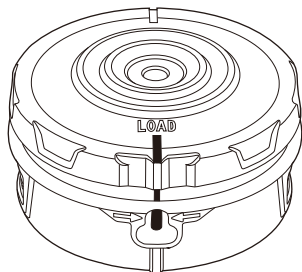

②-b.

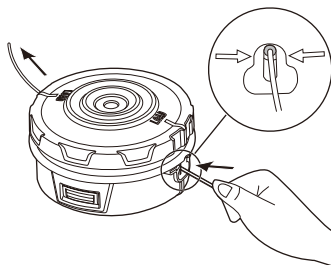

③ナイロンコードが左右均等になるように引く

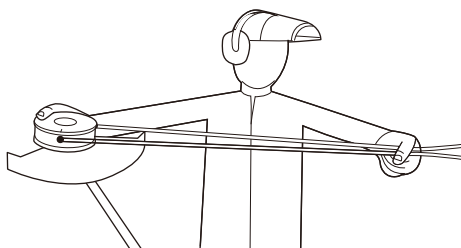

④トリマーヘッドのキャップを時計回りに回転させ、ナイロンコードをトリマーヘッドに巻き込む
ナイロンコードは、トリマーヘッドの両側から12cm程度出してください。

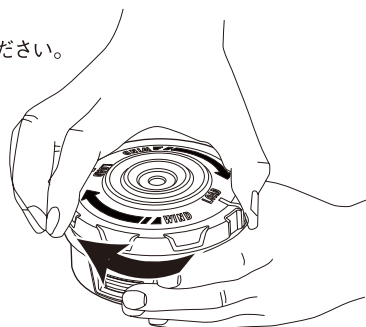

12. 保守・点検について

※ 点検・お手入れの際は、必ずスイッチを切り、本機からバッテリーを取り外してください。

※ バッテリーを本製品に取り付けたまま行くと、事故の原因になります。

※ 保管する前に、本機を清掃してください。

●本機の点検について

各部品の取り付けに、ガタつきやゆるみがないか定期的に点検してください。

ゆるんだまま使用すると、事故やけがの原因になります。

異常がある場合は、お買い求めの販売店に相談してください。

●本機の清掃について

本機が汚れた時は、石けん水に浸した布を良く絞ってからきれいに拭いてください。

ガソリン、シンナー、ベンジン、灯油類などのプラスチックを溶かす作用のあるものは使用しないでください。

●保管について

作業後は温度が50℃未満の、子供の手の届かない、乾燥した場所に保管してください。

※ 子供の手が届く場所や、簡単に持ち出せる場所には保管しないでください。

※ 雨水のかかる屋外や、湿気の多い場所には保管しないでください。

※ 急激に温度が変化する場所や、直射日光の当たる場所には保管しないでください。

※ 引火や爆発のおそれがある、揮発性物質の置いてある場所には保管しないでください。

13. 故障かなと思ったとき

故障かなと思ったら、以下の内容をご確認ください。

それでも解決しない場合は、お買い求めの販売店にお問い合わせください。

現象	考えられる原因	処置
スイッチを押しても起動しない	バッテリーが入っていない。	充電されたバッテリーを差し込んでください。
	バッテリーの故障。	バッテリーを充電してください。 バッテリーが充電できない場合は故障の可能性があるので、正常なものと交換してください。
	ロックスイッチとスイッチを同時に押していない。	ロックスイッチとスイッチを、同時に押してください。
使用中に止まってしまう	飛散保護カバーが付いていない。	飛散保護カバーを取り付ける。
	ナイロンコードが推奨のものではない。	推奨のナイロンコードに取り換えてください。
	草がモーターやヘッドに巻き付いている。	草などの巻き付きを取り除いてください。
	モーターに過負荷がかかっている。	地面から少し離して作業してください。
	バッテリーの残容量がすくない。	バッテリーを充電してください。 バッテリーが充電できない場合は故障の可能性があるので、正常なものと交換してください。
ナイロンコードが出てこない	コードが溶けて引っ付いている。	ナイロンコードを取り外し新しいものに変更してください。
	コードが無くなっている。	コードを交換してください。
	コードが短くなっている。	コードを交換してください。
	中でコードが絡まっている。	トリマーヘッドを取り外し、コードの絡みを解いてください。
コードが出続ける	切断刃でコードが切れなくなっている。	切断刃を新しいものに交換してください。
刈り込み中、振動がある	ナイロンコードが摩耗している。	コードを交換してください。

株式会社 プロト

〒675-1201 兵庫県加古川市八幡町宗佐1440



お客様
相談窓口

0570-033-634

平日 AM10:00～PM5:00

IP電話からは 050-3503-6345

greenworks

proTM

ITEM#52429
BLB489(80V充電式ブロワ)

取扱説明書

80V充電式ブロワ

この度は、80V充電式ブロワをお買い上げいただき、誠にありがとうございます。
ご使用前にこの「**取扱説明書**」をよくお読みになり、正しくお使いください。
本書は、お読みなった後も大切に保管してください。

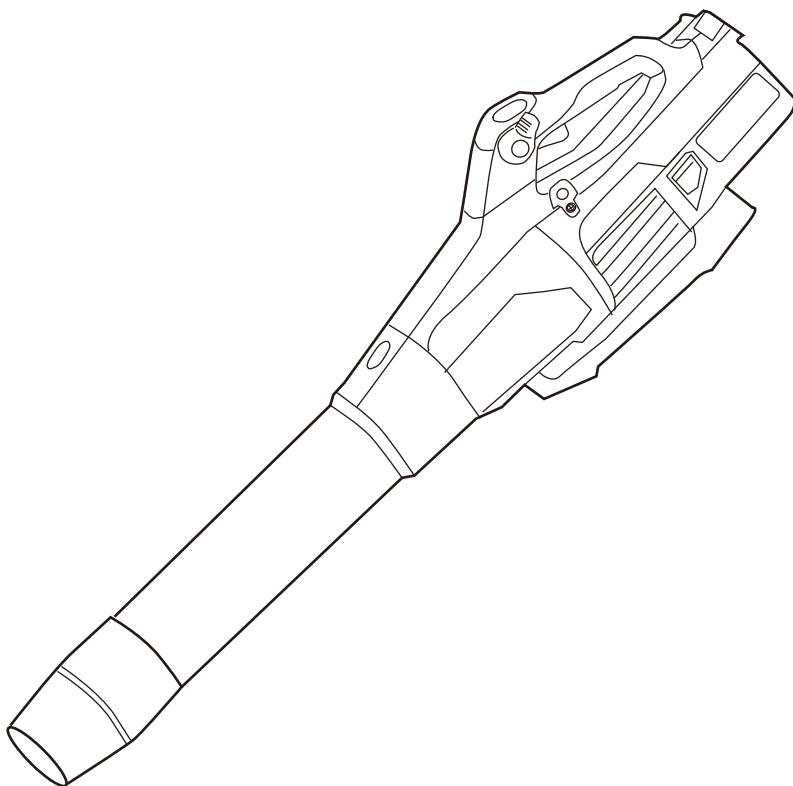

1. 電動製品の安全上のご注意

お使いになる人や他の人への危害、財産への損害を防止する為に、必ずお守りいただきたいことを説明しています。安全にお使いいただくために、以下の注意事項を必ずお守りください。



警告

誤った取り扱いをしたときに、使用者が死亡または重傷を負う可能性が想定される内容のご注意。



注意

誤った取り扱いをしたときに、使用者が傷害を負う可能性が想定される内容および物的損害のみの発生が想定される内容のご注意。



警告

- **作業場はいつもきれいに保ってください。**
散らかった場所や作業台は、事故の原因になります。
- **作業場や保管場所の周囲状況も考慮してください。**
 - ・ブロウ本体やバッテリーは雨の中や湿った場所で使用・保管しないでください。
感電や発煙のおそれがあります。
 - ・作業場は十分に明るくしてください。暗い場所での作業は、事故の原因になります。
 - ・可燃物、可燃性あるいは腐食性の液体やガスのある場所での使用、充電、保管をしないでください。
発火や火災のおそれがあります。
- **無理して使用しないでください。**
 - ・安全に能率良く作業するために、電動製品の能力に合った速さで作業してください。
能力以上での使用は、事故の原因になります。
 - ・指定された用途以外に使用しないでください。けがの原因になります。
- **使用しない場合は、きちんと保管してください。**
 - ・乾燥して場所で、子供の手が届かない所または鍵のかかる場所に保管してください。
事故の原因になります。
 - ・製品本体やバッテリーの温度が50℃以上になる可能性のある場所（金属の箱や夏の内車など）に保管しないでください。
バッテリーの劣化の原因になり、発煙・発火のおそれがあります。
- **感電に注意してください。**
製品使用中、身体をアース（接地）されているものに接触させないようにしてください。
- **子供を近づけないでください。**
 - ・作業者以外、電動製品に触れないでください。けがの原因になります。
 - ・作業者以外、作業場へ近づかないでください。けがの原因になります。
 - ・安全に責任を負う人の監視または指示がないかぎり、補助を必要とする人が単独で使用しないでください。
- **専用の充電器やバッテリーを使用してください。**
記載されている指定の充電器やバッテリーを使用してください。
指定外のバッテリーを使用すると、破裂して侵害や損害を及ぼすおそれがあります。

警告

- **作業に合った電動製品を使用してください。**

指定された用途以外に使用しないでください。けがの原因になります。
- **きちんとした服装で作業してください。**
 - ・だぶだぶの衣類やネックレスなどの装身具は、着用しないでください。
 - ・屋外での作業の場合には、ゴム手袋や滑り止めの付いた履物の使用をお勧めします。滑りやすい手袋や履物は、けがの原因になります。
 - ・長い髪は、帽子やヘアカバーなどで覆ってください。回転部に巻き込まれるおそれがあります。
- **保護メガネを使用してください。**

作業時は保護メガネを使用してください。また、粉塵の多い場所では、防じんマスクを併用してください。飛び散った粉じんが目や鼻に入るおそれがあります。
- **防音保護具を着用してください。**

騒音の大きい作業では、耳栓、イヤホンなどの防音保護具を着用してください。
- **無理な姿勢で作業しないでください。**

常に足元をしっかりとさせ、バランスを保つようにしてください。
- **電動製品は、注意深く手入れをしてください。**
 - ・安全に能率よく作業していただくために、常に手入れをしてください。手入れを怠るとけがの原因になります。
 - ・グリップ部は、常に乾かしてきれいな状態に保ち、油やグリスが付かないようにしてください。けがの原因になります。
- **油断しないで、十分注意して作業をしてください。**
 - ・電動製品を使用する場合は、取り扱い方法、作業の仕方、周りの状況など、十分注意して慎重に作業してください。軽率な行動をとると事故やけがの原因になります。
 - ・常識を働かせてください。非常識な行動をすると、事故やけがの原因になります。
 - ・疲れている場合は、使用しないでください。事故やけがの原因になります。
- **バッテリーの端子間を短絡（ショート）させないでください。**

釘袋などに入れると、短絡（ショート）して、発煙、発火、破裂などのおそれがあります。
- **バッテリーの内部に、水のような導電性の液体を入れないでください。**

発熱、発火、破裂などのおそれがあります。
- **次の場合は、電動製品のスイッチを切り、バッテリーをブロワ本体から取り外してください。**
 - ・使用しない、または準備・調整・保守・点検・修理する場合。
 - ・付属品や別売品を取り付け、交換する場合。
 - ・その他、危険が予想される場合。
電動製品が作動して、けがの原因になります。
- **不意な始動は避けてください。**

スイッチに指を掛けて運ばないでください。
電動製品が作動して、けがの原因になります。

警告

● 損傷した部品がないか点検してください。

- ・使用前に、部品の損傷がないか十分点検し正常に動作するか、また所定能力を発揮するか確認してください。
- ・破損した部品交換や修理は、お買い求めの販売店に依頼してください。
- ・スイッチで始動および停止操作のできない電動製品は、使用しないでください。誤作動して、けがの原因になります。

2. 本製品の使用上のご注意

先に電動製品として共通の注意事項を述べましたが、充電式ブロウについて、次に述べる注意事項も守ってください。

警告

● 送風口に手や顔を近づけないでください。

けがの原因になります。

● 配電盤など通電部分の清掃をする場合は、通電部から本体を十分はなし、必ず直噴管を取り付けて使用してください。

直噴管を取り付けずに通電部の近くで使用すると、感電の原因になります。

● 送風口や給気口をふさがないでください。

送風口や給気口をふさぐと、モーターの回転が異常に速くなり、機体内部のファンが破損するおそれがあります。またモーターが加熱し、火災のおそれがあります。

● 送風口や給気口に手や物を入れないでください。

本体の破損や、けがの原因になります。

● 夜間や天候不良などの視界が悪いときは使用しないでください。また、雨の中や雨上がりの濡れた場所では使用しないでください。

足元が不安定なため、けがの原因になります。

● ラッカー、シンナー、ガソリンなど引火物にある場所では使用しないでください。

爆発や火災のおそれがあります。

● 火の付いたタバコの吸いがらなどを飛ばしたり、たき火などの火おこしや後始末に使用しないでください。

火の粉が飛散して、火災の原因になります。

● 薬品などが危険物が周囲にある場所では使用しないでください。

機体内部のファンなどのプラスチック部品が劣化し、破損するおそれがありけがの原因になります。

警告

- 使用中、機体の調子が悪かったり、異常音、異常振動がしたときは直ちに使用を中止し、お買い求めの販売店に点検・修理を依頼してください。
そのまま使用していると、けがの原因になります。
- 誤って落としたり、ぶつけた時は機体などに損傷や亀裂、変形がないことを確認してください。
損傷や亀裂、変形があると、けがの原因になります。
- 工具本体、およびバッテリーに変形や損傷が見られる場合は、使用しないでください。
事故やけがの原因になります。
- 作業中に発生したちりが健康に有害となる場合があります。作業する場合は防じんマスクを着用してください。
- 工具本体の端子部(バッテリー取り付け部)に切りくずやほこりがたまらないようにしてください。
 - ・使用前に、切りくずやほこりがたまっていないことを確認してください。
 - ・作業中に、本体に切りくずやほこりが降りかからないようにしてください。
降りかかった切りくずやほこりを放置すると、発煙・発火などのおそれがあります。

注意

- 付属品は、取扱説明書に従って確実に取り付けてください。
取り付けが確実でないと、使用中に外れてけがの原因になります。
- ストーブなど高温のものの近くで使用しないでください。
火災のおそれがあります。
- 乾燥した空気中で多量の微細な粉じんを吹き飛ばす作業では、静電気が蓄積され、予期せぬ放電が発生する可能性があるので注意してください。
- 粘着性のある粉じんなどの清掃や送風を使用する場合は、定期的な点検に出してください。
吸い込まれた粉じんなどの付着により、機体内部のファンが破損するおそれがあり、けがの原因になります。
- 直噴管に先端または本体の送風口から目を離さずに、ゆっくり前に進んで作業してください。
後ろに進まないでください。転倒のおそれがあります。
- 飛散物でケガをしないように、作業員から15m以内に他の人が近づかないようにしてください。
また、飛散物で損害を与えないよう、車や窓など他の物からもこの距離を保ってください。
- 人や動物に向けて使用しないでください。
送風により小さな物は高速で飛ばされることがあり、けがの原因になります。
- 高所作業のときは、下に人がいないことを確認してください。
物を落とした際、事故の原因になります。
- 精密機器を内蔵していますので、落下等の強い衝撃を加えたり、雨の中に放置するなどして水にぬらさないでください。
誤作動をおこす原因になります。

3. 各部の名称

ブロワ本体:1台

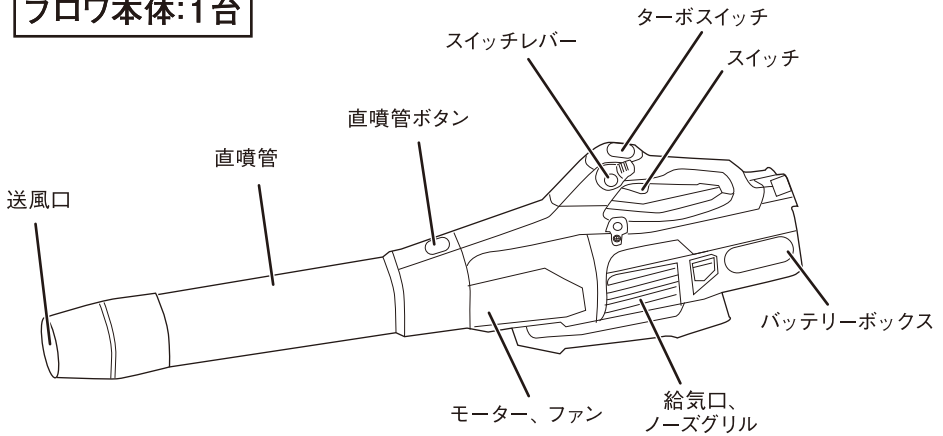

4. 付属品

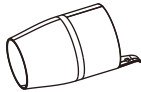

送風口×1

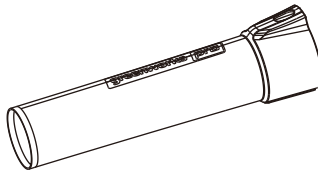

直噴管×1



肩掛けベルト×1

5. 仕様

品番	BLB489
モーター	直流モーター
風速	0~76.1m/ s
風量	0~12387.1m ³ / h
連続使用時間	低速時:約45分、ターボ時:約10分
寸法	約幅160×高さ290×長さ1010 (mm)
使用可能バッテリー	BAB740
質量	約3kg (バッテリー含まず)

6. 組み立て方法



- 付属品の取り付け、取り外しの際は必ずスイッチを切り、本製品からバッテリーを取りはずしてください。

① 直噴管を取り付ける

ブロワ本体と直噴管の向きを合わせ、「カチッ」と音が鳴るまで押し込んでください。

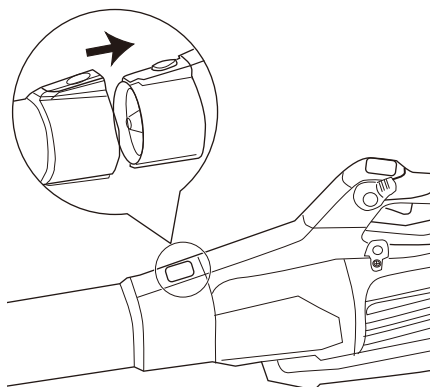

② 送風口を取り付ける

送風口と直噴管の向きを合わせ、「カチッ」と音が鳴るまで押し込んでください。

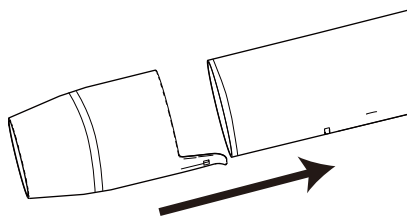

※送風口をつけなくてもご使用いただけますが、送風口を使用すると狙ったところに風を送ることができます。

必要に応じて使用してください。

7. 肩掛けベルトの取り付けと使い方

- ① フックをブローア本体のハンガーに取り付けます。
- ② 肩掛けベルトを装着します。
- ③ 装着後、肩掛けベルトの長さを使いやすい長さに調節します。

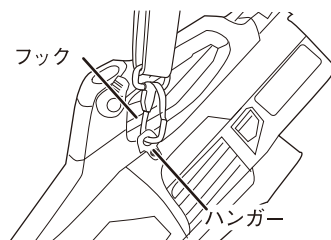

- ・ 肩掛けベルトの脱着レバーを外すときは、下図のように脱着レバーを両側から押すと外れます。
- ・ 結合する際は、「カチッ」と音がするまでしっかりと脱着レバーを差し込みます。

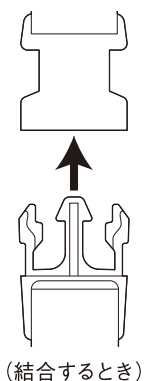
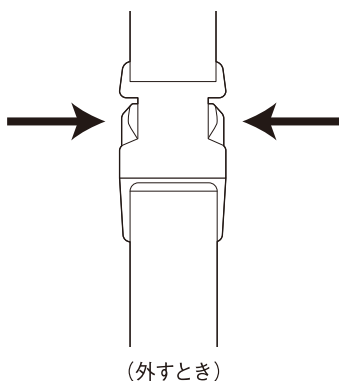

8. バッテリーの取り付け・取り外し

●取り付けるとき

バッテリーを取り付けるときは、「カチッ」と音がするまで、しっかりと差し込んでください。

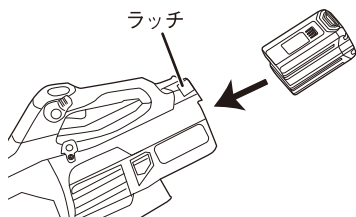

●取り外すとき

バッテリーを本体から取り外すときは、ラッチを押しながらスライドさせて引き抜きます。

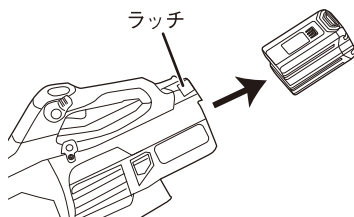

9. 使用方法

警告

- 常に足元をしっかりさせ、滑って体のバランスを失わないように十分注意して使用してください。
- 作業を行う際は、送風方向に人や窓ガラスなど壊れやすいものが無いように作業してください。
- 狭い場所で作業したり、屋上に向かって送風すると、吹き飛ばしたものが自分に跳ね返ることがありますので注意してください。
- 飛散物でケガをしないように、作業員から15m以内に他の人が近づかないようにしてください。また、飛散物で損害を与えないよう、車や窓など他の物からもこの距離を保ってください。
- 本体に直噴管を取り付け、取りはずしなどを行う際は、必ずスイッチを切り、バッテリーをブロワ本体から抜いてください。

注意

- バッテリーは確実に取り付けてください。
確実に取り付けられていないと、バッテリーが抜け落ちて、けがの原因になります。
- 給気口に異物等が入って、送風が止まった時は、直ちにスイッチを切りバッテリーを取り外してから異物を取り除いてください。

① 作業場所を整備する

吹き飛んでけがや事故の原因になりそうな物は、あらかじめ取り除いてください。
※ この時、吹き飛ばして困るものが周囲にないか、確認してください。

② スイッチを入れる

清掃したい物や場所に送風口を向けて、スイッチを引いて作業します。
※ 給気口の吸い込みに注意してください。

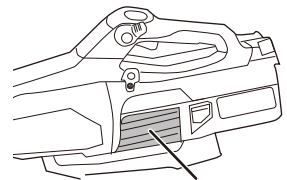

給気口
※ 吸い込み注意

起動後、スイッチレバーを動かして風量をお好みの強さに調整し、固定することができます。

※ スイッチは無段階です。お好みの強さで作業してください。

※ ターボスイッチは固定できません。

継続してターボ状態にするには、ターボスイッチを押し続けてください。

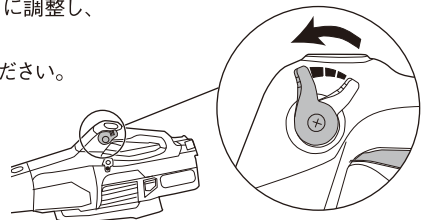

10. 保守・点検について

※ 点検・お手入れの際は、必ずスイッチを切り、本機からバッテリーを取り外してください。

※ バッテリーを本製品に取り付けたまま行くと、事故の原因になります。

● 本機の点検について

各部品の取り付けに、ガタつきやゆるみがないか定期的に点検してください。

ゆるんだまま使用すると、事故やけがの原因になります。

異常がある場合は、お買い求めの販売店に相談してください。

● ノーズグリルの点検について

使用前と使用後に、給気口を覆っているノーズグリルに損傷がないか確認してください。

損傷している場合は使用せず、お買い求めの販売店に修理を依頼してください。

● モーターの取り扱いについて

製品内部に油や水が浸入しないように十分に注意してください。

※ ゴミやほこりを排出するために、定期的に無負荷運転を行ってください。

● 本機の清掃について

本機が汚れた時は、石けん水に浸した布を良く絞ってからきれいに拭いてください。

ガソリン、シンナー、ベンジン、灯油類などのプラスチックを溶かす作用のあるものは使用しないでください。

● 保管について

作業後は温度が50℃未満の、子供の手の届かない、乾燥した場所に保管してください。

※ 子供の手が届く場所や、簡単に持ち出せる場所には保管しないでください。

※ 雨水のかかる屋外や、湿気の多い場所には保管しないでください。

※ 急激に温度が変化する場所や、直射日光の当たる場所には保管しないでください。

※ 引火や爆発のおそれがある、揮発性物質の置いてある場所には保管しないでください。

11. 故障かなと思ったとき

故障かなと思ったら、以下の内容をご確認ください。

それでも解決しない場合は、お買い求めの販売店にお問い合わせください。

現象	考えられる原因	処置
動かない	バッテリー残容量がない。	充電されたバッテリーを差し込んでください。
	バッテリーが確実に取り付けられていない。	カチッと音が鳴るまで、バッテリーを押し込んでください。
	バッテリーが故障している。	バッテリーを充電してください。 バッテリーが充電できない場合は故障の可能性があるので、正常なものと交換してください。
突然止まった	過負荷になった。	大きな負荷を与えた原因を取り除いてください。
	バッテリーまたは本体が過熱状態になった。	バッテリーおよび本体を十分に冷ましてください。
風力が弱い	送風口や給気口にゴミが付着している。	ゴミを取り除いてください。
	バッテリーの残容量が少ない、またはない。	バッテリーを充電してください。 バッテリーが充電できない場合は故障の可能性があるので、正常なものと交換してください。
バッテリーが取り付けできない	指定以外のバッテリーを取り付けようとした。	指定以外のバッテリーは使用しないでください。

株式会社 プロト

〒675-1201 兵庫県加古川市八幡町宗佐1440



お客様
相談窓口

0570-033-634

平日 AM10:00～PM5:00

IP電話からは 050-3503-6345

greenworks

proTM

ITEM#52429
BAB740(バッテリー)
CAB80004(充電器)

取扱説明書

リチウムイオンバッテリー&充電器

この度は、リチウムイオンバッテリー&充電器をお買い上げいただき、誠にありがとうございます。

ご使用前にこの「**取扱説明書**」をよくお読みになり、正しくお使いください。

本書は、お読みになった後も大切に保管してください。

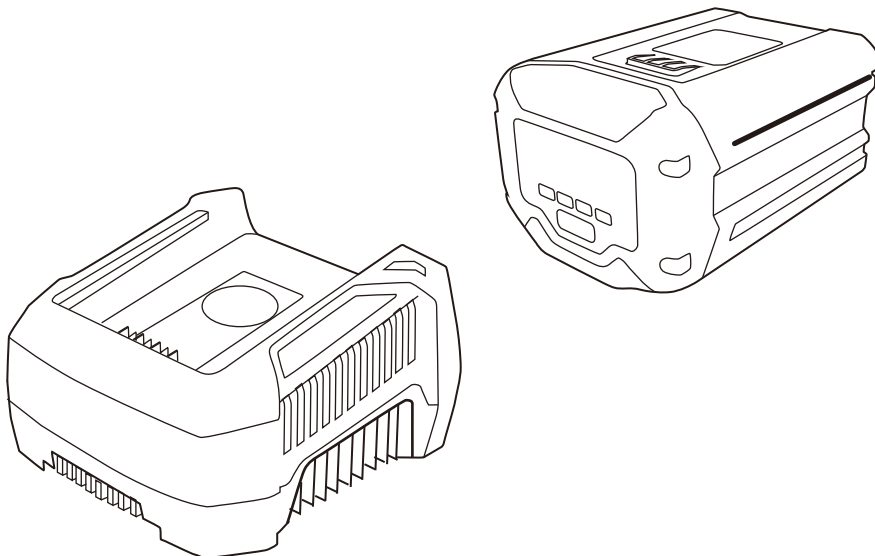

1. リチウムイオン電池の使用上のご注意

本製品はリチウムイオン電池を使用します。

リチウムイオン電池には、寿命を長くする目的で出力を停止する保護機能が付いています。

下記①、②、③の場合、本製品を使用中にモーターが停止することがあります。

これは、保護機能によるものであり故障ではありません。

保護機能解除後、再びご使用いただけます。

- ①電池残量が少なくなるとモーターが停止します。速やかに充電してください。
- ②電動製品本体が過負荷状態になるとモーターが停止する場合があります。スイッチを切り、過負荷の原因を取り除いてください。
- ③バッテリーが過熱状態になるとモーターが停止する場合があります。
バッテリーの使用を中断し、電動製品本体より取り外して、風通しの良い日陰などでバッテリーを十分に冷ましてください。

さらにバッテリーの液漏れ、発熱・発煙・発火を未然に防ぐため、次に述べる注意事項を守ってください。

 **警告** 誤った取り扱いをしたときに、使用者が死亡または重傷を負う可能性が想定される内容のご注意。

 **注意** 誤った取り扱いをしたときに、使用者が傷害を負う可能性が想定される内容および物的損害のみの発生が想定される内容のご注意。

警告

- 専用の充電器を使用してください。
必ず、記載されている指定の充電器を使用してください。
指定外の充電器を使用すると、破裂して侵害や損害を及ぼすおそれがあります。
- バッテリーの端子間を短絡（ショート）させないでください。
釘袋などに入れると、短絡（ショート）して、発煙、発火、破裂などのおそれがあります。
- バッテリーの内部に、水のような導電性の液体を入れしないでください。
発熱、発火、破裂などのおそれがあります。
- 充電する場所や保管場所など、周囲状況も考慮してください。
雨の中や湿った場所で使用、放置、保管しないでください。
感電や発煙のおそれがあります。
- バッテリーを火の中に投入しないでください。
破裂して、有害物質が出るおそれがあります。
- 分解・改造しないでください。
破裂して、有害物質が出るおそれがあります。

警告

- バッテリーの端子部に、切りくずやホコリがたまらないようにしてください。
 - ・使用前に、端子部に切りくず、ホコリがたまっていないことを確認してください。
 - ・保管時、バッテリーはきれいに掃除し、金属製の部品や製品と別々にしてください。短絡（ショート）して、発煙、発火、破裂などのおそれがあります。
 - ・使用中断時、および使用後に切りくず、ホコリが降りかかる場所に放置しないでください。
- 誤って落とすなど、バッテリーの端子部に変化が生じた場合は、使用しないでください。また、外傷、変形の著しいバッテリーは使用しないでください。
- バッテリーに釘をさす、ハンマーでたたく、踏みつける、投げつけるなど強い衝撃を与えないでください。
- バッテリーを電子レンジや高压容器に入れるなど、加熱、加圧を加えないでください。
- バッテリーを指定機器以外の用途に使わないでください。
- 強い静電気の発生する場所では使用しないでください。
- バッテリーが液漏れしたり、悪臭がするときは直ちに火気より遠ざけてください。
- バッテリーの使用、充電、保管時に異臭を発したり、発熱、変色、変形、その他の異常に気が付いたときは、直ちに使用を中止し、お買い求めの販売店にご相談ください。

注意

- 精密部品を内蔵していますので、落下等の強い衝撃を加えないでください。
誤作動を起こす原因になります。
- バッテリーの装着は確実に行ってください。
確実でないと、バッテリーが抜け落ちて、けがの原因になります。
- バッテリーが液漏れして液が目に入ったときは、こすらずに水道水などのきれいな水で十分に洗った後、直ちに医師の治療を受けてください。
放置すると液により目に障害を与える原因になります。
- バッテリーが液漏れして液が皮膚や衣類に付着した場合は、直ちに水道水などのきれいな水で洗い流してください。
皮膚がかぶれたりする原因になります。
- バッテリーを一般のごみと一緒に捨てないでください。
- バッテリーは子供の手の届かない場所に保管してください。
- バッテリーの仕様表示に従って、正しく使用してください。

バッテリーのリサイクルについて

バッテリーはリサイクル可能な貴重な資源です。
バッテリーや製品の廃棄の際は、お買い求めの販売店にご持参ください。



リチウムイオン電池は
リサイクルへ

2. 充電器の使用上のご注意

火災、感電、けがなどの事故や、バッテリーの発熱、発火、破裂を未然に防ぐために、次に述べる注意事項を守ってください。



警告

- 専用のバッテリーを使用してください。
必ず、記載されている指定の充電器を使用してください。
指定外のバッテリーを使用すると、破裂して侵害や損害を及ぼすおそれがあります。
- 正しく充電してください。
 - ・ 定格表示してある電源で使用してください。
直流電源、昇圧器などのトランス類では使用しないでください。
 - ・ 指定(仕様)の使用温度範囲外では、充電しないでください。
正しく充電されないだけでなく、バッテリーの寿命が短くなります。
 - ・ 換気の良い場所で充電してください。充電中、バッテリーや充電器を布などで覆わないでください。
- 使用前に、必ず端子部を点検してください。
端子部にはこりや鉄粉、水分が付着していないことを確認してください。
- 感電に注意してください。
ぬれた手で、充電器の電源プラグに触れないでください。
- 充電しないときや、準備・保守・点検する場合は、電源プラグをコンセントから抜いてください。
- 充電する場所や保管場所など、周囲状況も考慮してください。
雨の中や湿った場所で使用、放置、保管しないでください。
感電や発煙のおそれがあります。

注意

- 充電する場所は、いつもきれいに保ってください。
- コードを乱暴に扱わないでください。
 - ・ コードを持って充電器を運んだり、コードを引いてコンセントから抜いたりしないでください。
 - ・ コードを熱、油、角のついた場所などに近づけないでください。
 - ・ コードが踏まれたり、引っ掛けられたり、無理な力を受けて破損することが無いように、充電する場所に注意してください。
- 注意深く手入れしてください。
 - ・ 充電時または製品への取り付けの際、ガタつきやゆるみがないか定期的に点検してください。
 - ・ 充電する前に、充電器および電源プラグやコードを点検し、損傷している場合には修理してください。
 - ・ 延長コードを使用する場合は、事前に点検し、損傷している場合には交換してください。
- 屋外使用に合った延長コードを使用してください。

屋外で充電する場合、キャブタイヤコードまたはキャブタイヤケーブルの延長コードを使用してください。
- 子供を近づけないでください。
 - ・ 作業者以外は、充電器や充電器のコードに触れないでください。
 - ・ 安全に責任を負う人の監視または指示がないかぎり、補助を必要とする人が単独で使用しないでください。
- 修理は、お買い求めの販売店に依頼してください。
 - ・ 専門業者以外の方は、分解・修理をしないでください。
 - ・ 異常に気付いたときは、点検修理に出してください。
 - ・ この充電器は該当する安全規格に適合しているので、改造しないでください。

3. 各部の名称

バッテリー:1個

充電器:1台

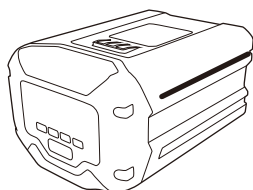

BAB740
(2.0Ah) ×1

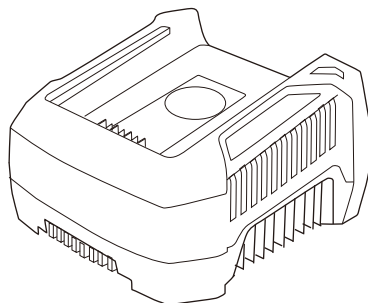

4. 仕様

●バッテリー

品番	BAB740
種類	円筒密閉型リチウムイオン電池
電池電圧	80V
容量	2.0Ah
使用可能充電器	CAB80004
残量表示ランプ	緑色LED

●充電器

品番	CAB80004
充電可能バッテリー	リチウムイオン電池 80V (BAB740)
電源	AC100V 50/60Hz
充電電圧	80V
充電電流	4.0Ah
満充電時間	30分
質量	約1.3kg
充電ランプ	緑色 / 赤色LED

※バッテリーの充電時間は、使用環境やバッテリーの状態により長くなる場合があります。

5. 電池残量表示について

電池残量表示スイッチを押すと、ランプが点灯して電池残量を確認することができます。
電池残量表示は、使用環境、バッテリーの状態などにより異なりますので、目安としてください。

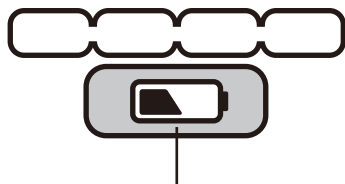

電池残量表示スイッチ

ランプの点灯状態	電池残量
	80%以上
	60%～80%未満
	40%～60%未満
	20%～40%未満
	10%～20%未満
	10%未満

6. バッテリーの充電

付属の充電器で、バッテリーを充電します。
電源プラグをコンセントに差し込んだ後、バッテリーを充電器にしっかりと差し込みます。
充電が開始されると、緑色のランプが点滅します。
ランプが点灯すると、充電完了です。

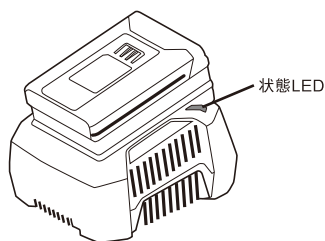

状態	状態LED
未接続	消灯
充電中	緑・点滅
充電完了	緑・点灯
バッテリー温度異常	赤・点灯
バッテリー不良	赤・点滅

- ※ 状態LEDが赤色に点灯したら、バッテリー温度異常です。
一度取り外してバッテリーを十分に冷ましてから、もう一度しっかり差し込んでください。
- ※ 状態LEDが赤色で点滅した場合、バッテリー不良です。
一度取り外してから、1分後しっかり差し直してください。
それでも赤点滅する場合は、バッテリーの充電を直ちに中止し、新しいバッテリーに交換してください。

7. 保守・点検について

●本機の点検について

充電時または製品への取り付けの際、ガタつきやゆるみがないか定期的に点検してください。
ゆるんだまま使用すると、事故やけがの原因になります。
異常がある場合は、お買い求めの販売店に相談してください。

●本機の清掃について

本機が汚れた時は、石けん水に浸した布を良く絞ってからきれいに拭いてください。
ガソリン、シンナー、ベンジン、灯油類などのプラスチックを溶かす作用のあるものは使用しないでください。

●保管について

作業後は温度が50℃未満の、子供の手の届かない、乾燥した場所に保管してください。

※ 子供の手が届く場所や、簡単に持ち出せる場所には保管しないでください。

※ 雨水のかかる屋外や、湿気の多い場所には保管しないでください。

※ 急激に温度が変化する場所や、直射日光の当たる場所には保管しないでください。

※ 引火や爆発のおそれがある、揮発性物質の置いてある場所には保管しないでください。

※ リチウムイオン電池を保管する際は、満充電にしてから保管してください。

バッテリーの残量が少ない状態で長期間(3か月以上)保管した場合、バッテリーが劣化し、使用時間が著しく短くなったり、充電できなくなるおそれがあります。

株式会社 プロト

〒675-1201 兵庫県加古川市八幡町宗佐1440



お客様
相談窓口

0570-033-634

平日 AM10:00~PM5:00

IP電話からは 050-3503-6345