

外観

前面

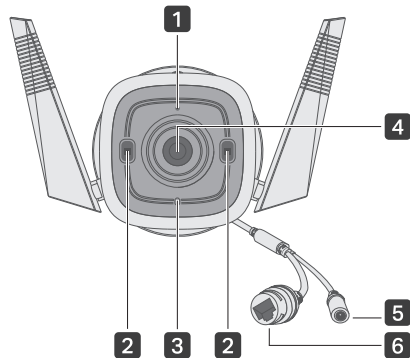

- 1 マイク
- 2 白色LED
- 3 システムLED
- 4 レンズ
- 5 DC電源コネクタ
9V DC電源アダプターとの
接続に使用します
- 6 LANポート
ネットワークデバイスとの
接続に使用します

底面

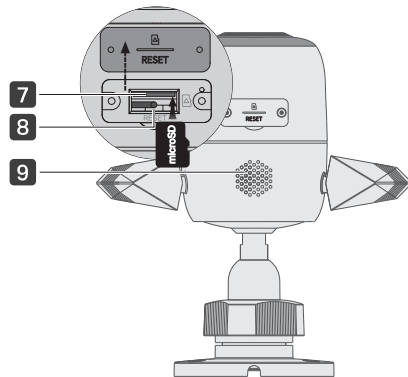

- 7 microSDカードスロット
ローカル録画用のmicroSDカードを挿入します
*microSDカードは別売りです
- 8 リセットボタン
5秒間長押しするとWi-Fi設定の初期化を行い、10秒間長押し
するとカメラが工場出荷時の状態に初期化されます
- 9 スピーカー

ステータスLEDの表示と内容

赤点灯	起動中
赤&緑で点滅 (Wi-Fi設定用)	セットアップ準備完了
赤でゆっくり点滅 (Wi-Fi設定用)	Wi-Fiに接続試行中
オレンジ点灯	Wi-Fiもしくは有線で ネットワークに接続済み
緑点灯	クラウドに接続済み
赤で高速点滅	カメラの初期化中
緑で高速点滅	カメラのアップデート中

安全にご使用いただくために

- 損傷した充電器またはUSBケーブルを使用してデバイスを給電しないでください。
- 推奨充電器以外は使用しないでください。
- 無線機器の利用制限がある場所で、製品を使用しないでください。
- アダプターは容易に手の届く位置に設置してください。
- 付属の電源アダプター以外は使用しないでください。ご不明な点がございましたら、お気軽にお問い合わせください。
- 製品を火気・高温から遠ざけてください。水やその他の液体には絶対に浸さないでください。
- 製品の分解・修理・改造等を行わないでください。
- ケースが破損している場合は使用しないでください。感電の危険性があります。
- 濡れた手では決して製品に触れないでください。
- 火災報知器等、自動制御装置の近くに置かないでください。本製品からの電波で故障の原因となる
ことがあります。
- 燃料貯蔵庫・化学プラント・爆破作業が進行中の場所等における無線製品の使用に関する制限を遵守
してください。
- 製品の清掃には液体を使用せず、乾いた布のみを使用してください。
- 製品内に金属物を混入させないでください。万が一金属物が入ってしまった場合は、ブレーカーをオフ
にして専門業者にご連絡ください。
- 本製品は医療提供を目的としたものではありません。ペースメーカーや補聴器等の個人用医療機器を
ご使用の場合は、製造元にお問い合わせのうえ、外部RF(無線周波数)エネルギーから保護されている
かどうか確認してください。
- 本製品を医療施設で使用しないでください。病院や医療施設では外部RFエネルギーに敏感な機器を
使用している可能性があります。
- 本製品の上に重いものを置かないでください。• 本製品を長期間使用しない場合は、電源プラグをコン
セントから抜いてください。
- 本製品はテレビ・ラジオ・パソコン・電話・その他ワイヤレス端末等、他の電子製品と電波干渉が起きる
可能性があります。
- 電源アダプターは周囲温度が40°C以下の屋内で使用してください。
- 動作温度: -20 °C ~ 45 °C (-4°F ~ 113°F)
- 動作湿度: 10%~90%RH, 結露を避けてください

本製品を使用する際は、上記の注意をご覧いただき必ずお守りください。これらの事項を遵守されなかった
場合、使用者の負傷や製品の損傷を引き起こす可能性があるため細心の注意を払ってご使用ください。



かんたん設定ガイド

屋外対応セキュリティWi-Fiカメラ

▶ セットアップ動画

右側のQRコードをスキャンするか、
下記URLからご確認ください。
[https://www.tp-link.com/support/
setup-video/#cloud-cameras](https://www.tp-link.com/support/setup-video/#cloud-cameras)



カメラの設定

STEP 1

アプリをダウンロード

AppStoreまたはGoogle PlayからTapoアプリを入手してください。



スキャンしてダウンロード

STEP 2

電源を入れる

電源アダプターを接続してカメラの電源をオンにしてください。



STEP 3

セットアップ

アプリの⊕ボタンをタップしてモデルを選択したら、表示に沿って設定を完了してください。

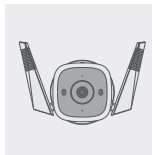

壁への取り付け方法

1. ネジ穴をあける

取り付け用のテンプレートを設置したい場所に貼り、テンプレートに合わせてネジ穴を3つあけます。

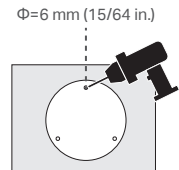

2. カメラを設置

各ネジ穴にアンカーを差し込み、アンカーの上にカメラの台座を合わせてからネジで固定します。

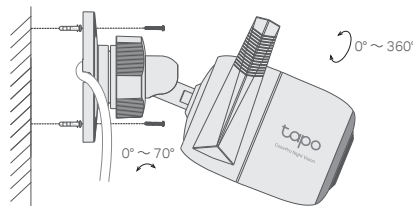

3. 電源を接続

電源アダプターとカメラの電源コネクタードウしを接続します。接続の際はコネクタに防水シールを貼ってください。

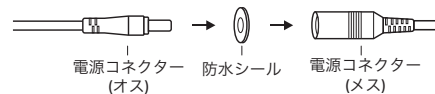

4. 防水ケーブルアタッチメントの取り付け

カメラを屋外に設置する場合は、水が入り込まないように、防水用の各部品がしっかりと取り付けられているかご確認ください。

•LANポートを使用する場合

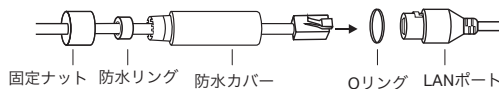

1)固定ナット・防水リング・防水カバーの順で、各部品にLANケーブルを通します。

- 2)防水リングを防水カバーに挿入します。
- 3)OリングをLANポート部分に取り付けてから、LANケーブルを差し込みます。
- 4)防水カバーをLANポートに近づけて、しっかりと連結します。次に固定ナットを回して最後まで締めれば完成です。

•LANポートを使用しない場合

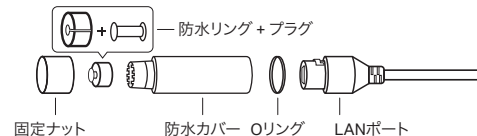

- 1)プラグを防水リングに取り付け、それらを防水カバーに挿入します。
- 2)OリングをLANポート部分に固定し、防水カバーとLANポートを連結します。次に固定ナットを回して最後まで締めれば完成です。

FAQ (よくある質問)

Q1. Tapoカメラの設定がうまくできないのですが、どうすればいいですか？

- 詳細な設定方法は下記のURLをご参照ください
<https://www.tp-link.com/support/faq/2747/>

Q2. SDカードが正常に動作しない場合は？

- microSDカードを使用していることをご確認ください。
- 容量が8GB~512GBでClass 10以上のmicroSDカードの使用を推奨しています。
- TapoアプリでmicroSDカードが初期化されているか確認してください。
- 問題が解決しない場合は、テクニカルサポートまでご連絡ください。

Q3. カメラをリセットするにはどうすればいいですか？

- カメラの電源がオンになっている状態で、LEDが高速で赤点滅するまでリセットボタンを5秒以上長押しするとWi-Fi設定の初期化を行い、10秒間長押しするとカメラが工場出荷時の状態に初期化されます。
- Tapoアプリを開いて、カメラ設定のページでカメラを削除してから、リセットしてください。

その他のご質問に関しては、下記のURLをご参照ください。
<https://www.tp-link.com/support/faq/2742/>

カスタマーサポートやユーザーガイド等
その他の情報はHPをご確認ください
<https://www.tapo.com/support/>

